

## 第 13 電気設備

危政令第 9 条第 1 項第 17 号に規定する「電気工作物に係る法令」については、電気設備に関する技術基準を定める省令（平成 9 年通商産業省令第 52 号）によること。

### 1 防爆構造の適用範囲

- (1) 引火点が 40℃未満の危険物を貯蔵し、又は取り扱う場合
- (2) 引火点が 40℃以上の危険物であっても、その可燃性液体を当該引火点を超える状態で貯蔵し、又は取り扱う場合
- (3) 可燃性微粉（危険物、非危険物を問わない。）が滞留するおそれのある場合

### 2 電気機器の防爆構造の選定

危険場所（0 種、1 種及び 2 種場所）に設置する電気機器の防爆構造は、構造規格（電気機械器具防爆構造規格（昭和 44 年労働省告示第 16 号）により規定するもの。）又は技術的基準（構造規格に規定するものと同等以上の防爆性能を有するものの技術的基準（IEC 規格 79 関係）に適合するものとして労働省労働基準局長が通知により規定するもの。）に適合するものであること。

選定は、第 17-1 表を原則とするが、1 種場所に安全増防爆構造又は油入防爆構造の電気機器を設置する場合には、技術的基準に適合するもの（Ex e、Ex o）を設置するよう指導する。また、通常において著しく可燃性蒸気等が発生又は滞留する場所は、0 種場所として取扱い、設置する電気機器は本質安全防爆構造（i、Ex ia）のものとするよう指導する。▲

※ 技術的基準による防爆構造は、構造規格だけでは IEC（国際電気標準会議）に列記される危険場所（0 種、1 種及び 2 種場所）に適応する電気機器の防爆構造の種類に対応できず、国際規格に適合する外国製の電気機器を受け入れることを目的に規定されたものであること。

【一般用電気機器の防爆構造通則 JIS C 0903（1983）】

- (1) 0 種場所とは、危険雰囲気は通常の場合において、連続して又は長時間持続して存在する場所
- (2) 1 種場所とは、通常の状態において、危険雰囲気を生成するおそれのある場所
- (3) 2 種場所とは、異常な状態において、危険雰囲気を生成するおそれのある場所

第 17-1 表 電気機器の防爆構造の選定

電気機器の防爆構造の種類と記号		使用に適する危険場所の種別		
準 拠 規 格	防爆構造の種類及び記号	0 種場所	1 種場所	2 種場所
構 造 規 格	本質安全防爆構造 i	○	○	○
	耐圧防爆構造 d	×	○	○
	内圧防爆構造 f	×	○	○
	安全増防爆構造 e	×	△	○
	油入防爆構造 o	×	△	○
	特殊防爆構造 s	—	—	—
技 術 的 基 準	本質安全防爆構造 E x i a	○	○	○
	本質安全防爆構造 E x i b	×	○	○
	耐圧防爆構造 E x d	×	○	○
	内圧防爆構造 E x p	×	○	○
	安全増防爆構造 E x e	×	○	○
	油入防爆構造 E x o	×	○	○
	特殊防爆構造 E x s	—	—	—

備考 1 表中の記号○、△、×、—の意味は、次のとおりである。

○印：適するもの

△印：法規では容認されているが避けたいもの

×印：法規には明記されていないが適さないもの

—印：適用されている防爆原理によって適否を判断するもの

2 特殊防爆構造の電気機器は、他の防爆構造も適用されているものが多く、その防爆構造によって使用に適する危険場所が決定される。

## 2 防爆構造電気機械器具型式検定合格証と防爆構造電気機械器具用型式検定合格標章

労働安全衛生法に基づく防爆構造電気機械器具用型式検定に合格した防爆構造の電気機械器具には、「防爆構造電気機械器具型式検定合格証」が交付されるとともに、当該器具に「防爆構造電気機械器具用型式検定合格標章」が貼付されるものであること。

なお、当該型式検定に合格した電気機械器具は、電気工作物に係る法令（電気設備に関する技術基準を定める省令等）に適合したものと同様に扱って支障ないものであること。

### 防爆構造電気機械器具型式検定合格証

申 請 者			
製 造 者			
品 名			
型 式 の 名 称			
防 爆 構 造 の 種 類			
対 象 ガ ス 又 は 蒸 気 の 発 火 度 及 び 爆 発 等 級			
定 格			
使 用 条 件			
型 式 検 定 合 格 番 号			
有 効 期 間	年 月 日 から 年 月 日 まで	年 月 日 まで	印
	年 月 日 から 年 月 日 まで	年 月 日 まで	印
	年 月 日 から 年 月 日 まで	年 月 日 まで	印
	年 月 日 から 年 月 日 まで	年 月 日 まで	印

機械等検定規則による型式検定に合格したことを証明する。

年 月 日

型式検定実施者

印

### 防爆構造電気機械器具用型式検定合格標章

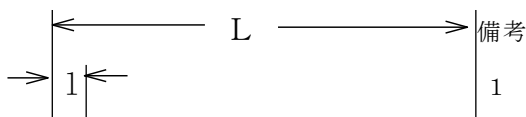

勞 ( 年 月 ) 検 型式検定 合格番号 型式検定合格証の交 付を受けた者又はそ の承継人の氏名又は 名称
---

備考

1 この型式検定合格標章は、次に定めるところによること。

(1) 正方形とし、次に示す寸法のいずれかによること。

一辺の長さ (L)	ふちの幅 (1)
イ 1. 3 c m	0. 1 c m
ロ 2. 0 c m	0. 1 c m
ハ 3. 2 c m	0. 2 c m
ニ 5. 0 c m	0. 2 c m
ホ 8. 0 c m	0. 3 c m

(2) 材質は、金属その他耐久性のあるものとする。

(3) 地色は黒色とし、字、ふち及び線は黄色又は淡黄色とする こと。

2 「勞 (月年) 検」の欄中 (月年) は、型式検定に合格した年月又は更新検定に合格した年月を (平 1 1 . 8) のごとく表示すること。

### 3 防爆電気機器の表示等

構造規格による防爆構造の電気機械器具には、一般用電気機器の防爆構造通則（J I S）に基づく表示が、技術的基準による防爆構造の電気機械器具には、I E C に整合した表示がされている。

なお、防爆構造の記号が一括して表示される場合には、次の(1)、(2)、(3)、(4)の順序で定められている。

また、技術的基準による防爆構造の電気機械器具のみ、防爆構造のものであることを示す記号“E x”が示されている。

#### (1) 防爆構造の種類

防爆構造の種類を示す記号は、第17-2表のとおりである。

**第17-2表 防爆構造等の表示例**

防爆構造の種類	記号	
	構造規格による防爆構造	技術的基準による防爆構造
耐圧防爆構造	d	d
内圧防爆構造	f	p
安全増防爆構造	e	e
油入防爆構造	o	o
本質安全防爆構造	i	i a 又は i b
特殊防爆構造	s	s

- 備考
- 1 1つの電気機器の異なる部分に別々の防爆構造が適用されている場合は、その電気機器のそれぞれの部分に、該当する防爆構造の種類が記号で表示される。
  - 2 1つの電気機器に2種類以上の防爆構造が適用されている場合は、主体となる防爆構造の種類が初めに表示される。
  - 3 本質安全防爆構造の機器に表示される防爆構造の種類記号は、次のとおりである。
    - (1) i a とは、爆発性雰囲気正常状態において連続して、又は長時間持続して存在する場所を使用する電気機器に表示される。
    - (2) i b とは、爆発性雰囲気正常状態において生成するおそれのある場所を使用する電気機器に表示される。

#### (2) 爆発等級又はグループ

爆発性雰囲気中で使用する技術的基準による電気機器は、グループ I（坑内爆発性ガスを受ける鉱山内の電気設備）とグループ II（坑内爆発性ガスを受ける鉱山以外の爆発性雰囲気を伴う場所で使用される電気機器）の2グループに分類さ

れ、グループⅡの電気機器は、防爆構造の種類がd、p、e、o、iの電気機器である。更に防爆構造の種類がd及びiの電気機器は、ⅡA、ⅡB及びⅡCに再分類される。

電気機器の爆発等級又はグループを示す記号は、第17-3表のとおりであり、グループ記号は次の意味を持っている。

ア グループ記号のⅡA～ⅡCとは、完全密閉された構造の機器及び発火源となり得る火花等を生じない構造の機器以外の機器について、ガス又は蒸気の特性に応じ、機器が点火源とならない最大安全すきまの範囲又は最小点火電流比の範囲を分類したものをいう。

イ グループ記号のⅡCは、最も条件の厳しいものに使用され、ⅡA及びⅡBの使用条件にも使用できる。また、ⅡBは、ⅡAの使用条件にも使用できる。

**第17-3表 爆発等級又はグループを示す記号**

防爆構造の種類	記号	
	構造規格による防爆構造	技術的基準による防爆構造
耐圧防爆構造	1, 2, 3(a, b, c, n)	ⅡA、ⅡB、ⅡC
内圧防爆構造		Ⅱ
安全増防爆構造		Ⅱ
油入防爆構造		Ⅱ
本質安全防爆構造	1, 2, 3(a, b, c, n)	ⅡA、ⅡB、ⅡC
特殊防爆構造		Ⅱ

- 備考
- 1 爆発等級（又はグループ記号のA、B、C）に関係なく適用される防爆構造の電気機器には、爆発等級の記号（又はグループ記号の中のA、B、C）は表示されない。また、特殊防爆構造における爆発等級（又はグループ記号のA、B、C）の表示は、適用する防爆原理によって決められる。
  - 2 爆発等級3において、3aは水素又は水素ガスを、3bは二硫化炭素を、3cはアセチレンをそれぞれ対象とし、3nは爆発等級3のすべてのガス又は蒸気を対象とすることを示す。
  - 3 特定のガス又は蒸気の爆発性雰囲気だけで使用される防爆電気機器には、爆発等級の記号（又はグループ記号の中のA、B、C）の代わりに当該ガス又は蒸気の名義又は化学式が防爆構造の種類を示す記号の後（又はグループ記号Ⅱの後）に表示される。

### (3) 発火度又は温度等級

電気機器の発火度又は温度等級を示す記号等は、第17-4-1表及び第17-4-2表のとおりである。

なお、発火度（又は温度等級）の記号は、その記号を表示した防爆電気機器が当該及びそれより小さい数字の発火度（又は温度等級）のガス又は蒸気に対して防爆性能が保証されていることを示す。

**第 17-4-1 表 発火度を示す記号及び温度上昇限度**

防爆構造の種類	構造規格による発火度の記号	温度上昇限度 (°C)
各防爆構造に共通	G 1	3 2 0
	G 2	2 0 0
	G 3	1 2 0
	G 4	7 0
	G 5	4 0
	G 6	3 0

備考 1 温度上昇限度は、電気機器の爆発性ガスに対する温度上昇限度である。

2 特定のガス又は蒸気の爆発性雰囲気中だけで使用される防爆電気機器は、発火度の代わりに当該ガス又は蒸気の名称又は化学式が防爆構造の種類を示す記号のあとに表示される。

**第 17-4-2 表 温度等級、最高表面温度及び適用できるガス蒸気**

防爆構造の種類	技術的基準による温度等級の記号	最高表面温度の範囲 (°C)	適用できるガス又は蒸気
各防爆構造に共通	T 1	3 0 0 を超え 4 5 0 以下	発火温度 4 5 0 °C を超えるもの
	T 2	2 0 0 を超え 3 0 0 以下	発火温度 3 0 0 °C を超えるもの
	T 3	1 3 5 を超え 2 0 0 以下	発火温度 2 0 0 °C を超えるもの
	T 4	1 0 0 を超え 1 3 5 以下	発火温度 1 3 5 °C を超えるもの
	T 5	8 5 を超え 1 0 0 以下	発火温度 1 0 0 °C を超えるもの
	T 6	8 5 以下	発火温度 8 5 °C を超えるもの

備考 1 温度等級の代わりに最高表面温度が表示され、又は最高表面温度の後に括弧書きで温度等級が表示されることがある。このように最高表面温度が表示された電気機器は、表示された最高表面温度未満の発火温度のガス又は蒸気に適用される。

2 特定のガス又は蒸気の爆発性雰囲気中だけで使用される防爆電気機器は、発火度の代わりに当該ガス又は蒸気の名称又は化学式が防爆構造の種類を示すグループ記号 II のあとに表示される。

(4) 使用条件がある場合の表示

使用条件がある場合は、構造規格による電気機器では使用条件の要点が、また、技術的基準による電気機器では記号“X”が表示される。

(5) 防爆構造等の記号の一括表示の例

防爆構造等の記号の一括表示する場合の例は、第17-5表のとおりである。

**第17-5表 防爆構造の記号の一括表示例**

準拠規格	表示内容（一括表示例）
構よ 造る 規も 格の に	爆発等級2、発火度G4に属するガス等を対象とする耐圧防爆構造の電気機器（d2G4）
	発火度G2に属するガス等を対象とする内圧防爆構造の電気機器（fG2）
	発火度G3に属するガス等を対象とする安全増防爆構造の電気機器（eG3）
	爆発等級1、発火度G1に属するガス等を対象とする安全増防爆構造の電動機で、耐圧防爆構造のスリップリングをもつもの（ed1G1）
技よ 術る 的も 基の 準 に	グループIIB、温度等級T4の耐圧防爆構造の電気機器（ExdIIBT4）
	温度等級T5の内圧防爆構造の電気機器（ExpIIT5）
	最高表面温度が、350℃の安全増防爆構造の電気機器で使用条件付きのもの〔ExeII350℃（T1）X又はExeII350℃X〕
	温度等級T3の油入防爆構造の電気機器（ExoIIT3）
	グループIIC、温度等級T6のia級本質安全防爆構造の電気機器（ExiaIICT6）
	本体が耐圧防爆構造で、端子箱が安全増防爆構造の、グループIIB、温度等級T3の電気機器（ExdeIIBT3）

(6) 小型電気機器における表示

技術的基準による電気機器において、極めて小型で表面積が限られているものは、Ex及びX以外の記号を省略することが認められている。

### 3 防爆構造の電気機械器具の設置

引火性危険物の蒸気が漏れ、又は滞留するおそれのある場所には、危険場所の種別に適合する防爆構造の電気機器を次により設けること。

- (1) 引火性危険物を建築物（当該危険物を取り扱っている部分が壁によって区画されている場合は、当該区画された部分とする。以下同じ。）内において取り扱う場合であって、当該引火性危険物を大気にさらす状態で取り扱う設備（以下「開

放設備」という。) にあつては、当該設備から蒸気が放出される開口面の直径(開口面が円形以外のものである場合は、当該開口面の長径)に相当する幅(その幅が0.9m未満の場合は、0.9mとする。)以上で、また、注入口を有する容器等に詰替えをするもの(以下「詰替容器」という。)にあつては、0.9m以上の幅でそれぞれ開口面又は注入口を包囲し、かつ、その覆われた水平投影面で床まで達する範囲内を1種場所、その他の部分を2種場所とし、設置する電気機器は危険場所の種別に適合する防爆構造のものとする事。

なお、危険場所の種別の凡例は、第17-1図による事。

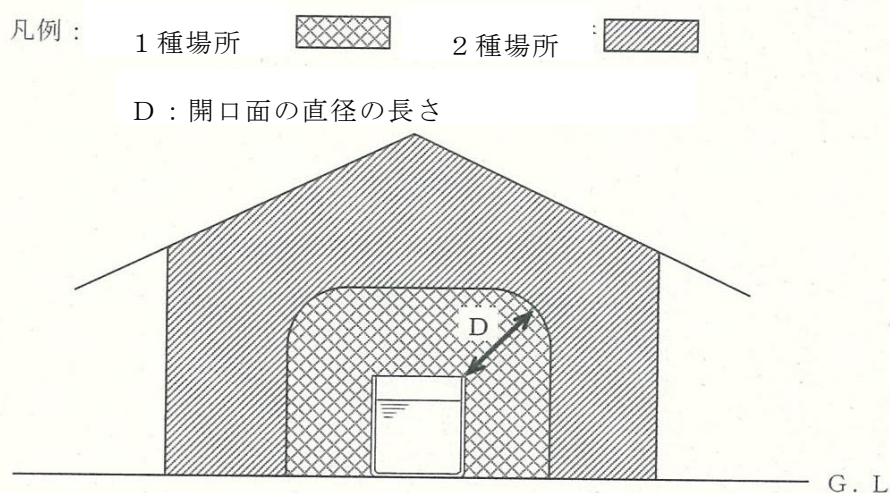

第17-1図

- (2) 貯蔵タンク、取扱タンク、容器、継手(溶接継手を除く。)を有する配管等その他密閉された設備を用いて引火性危険物を貯蔵し、又は取り扱う建築物内の部分は2種場所とし、設置する電気機器は危険場所の種別に適合する防爆構造のものとする事。
- (3) 引火性危険物を取り扱う開放設備で、室内を移動して使用するものにあつては当該室内の移動範囲に当該開放設備があるものとみなし、前(1)及び(2)の例により電気機器を設置する事。
- (4) 前(1)から(3)によるほか、換気設備等により引火性危険物の蒸気を引火する危険性のない十分安全な濃度に希釈することができ、かつ、換気設備等の機能が停止した場合に必要な安全装置を設けること等により、危険場所を室内の一部に限定することができる。
- (5) 上屋を有するローリー積場及び容器充てん所等で、屋外と同程度の換気が行われる場所における電気機械器具の設置については、次による事。
  - ア 引火性危険物を移動タンク貯蔵所又は容器に充てんするものにあつては、蒸気が放出される注入口の周囲に0.9mの幅で注入口を包囲し、かつ、その覆われた水平投影面で床まで達する範囲内は1種場所とし、設置する電気機器は危

険場所の種別に適合する防爆構造のものとする事。

イ 前アによる場合であって、蒸気が放出される注入口の周囲に1.8mの幅で注入口を包囲し、かつ、その覆われた水平投影面が床まで達する範囲及び床面から高さ0.9mの範囲内で上屋の水平投影面までの範囲で前アに示す範囲を除いた部分は2種場所とし、設置する電気機器は危険場所の種別に適合する防爆構造のものとする事。

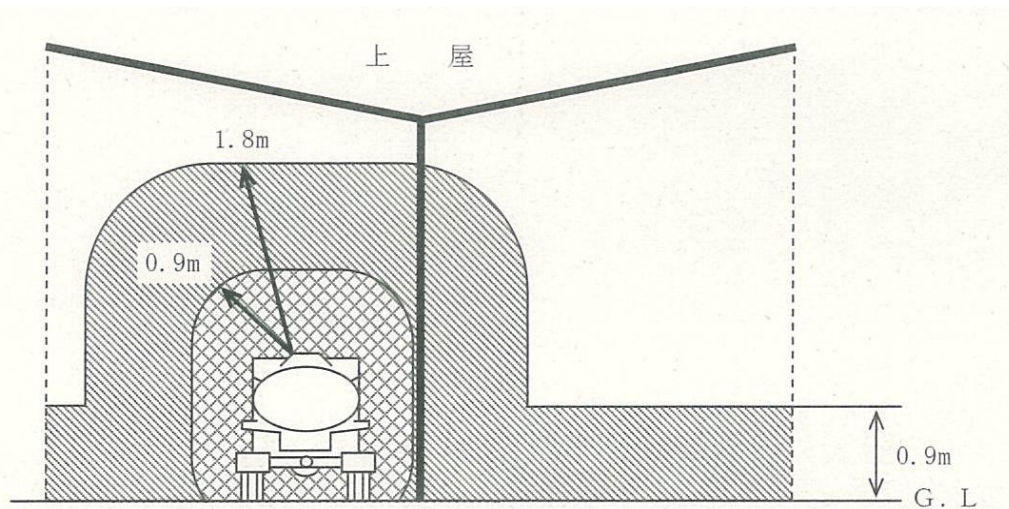

第17-2図 上屋を有するローリ-積場

- (6) 屋外において、貯蔵タンク、取扱タンク、容器、継手（溶接継手を除く。）を有する配管等その他密閉された設備を用いて引火性危険物を貯蔵し、又は取り扱う場合の当該設備に接して設ける電気機器は、2種場所に設けることができる防爆構造のものとする事。
- (7) 引火性危険物の屋外タンク貯蔵所の防油堤内で、かつ、防油堤の高さより下部に設ける電気機械器具は、2種場所に設けることができる防爆構造のものとする事。
- (8) 引火性危険物を貯蔵し、又は取り扱う地下タンクのマンホール内に設ける電気機械器具は、2種場所に設けることができる防爆構造のものとする事。
- (9) 前(1)から(8)までにかかわらず、第17-3図から第17-8図までの図の斜線部分及び灰色部分、又は懸垂式固定給油設備のポンプ室に設ける電気機器は、2種場所に設けることができる防爆構造のものとする事。

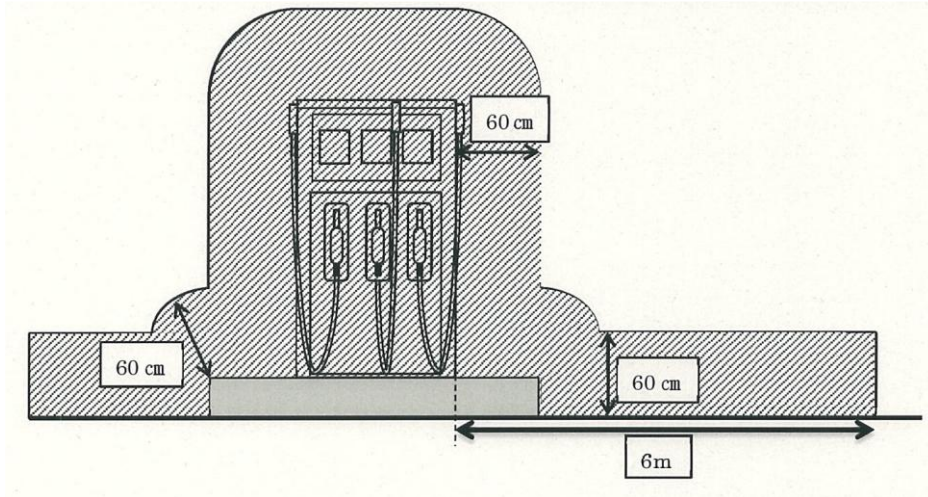

第 1 7 - 3 - 1 図 地上式固定給油設備（可燃性蒸気流入防止構造以外）

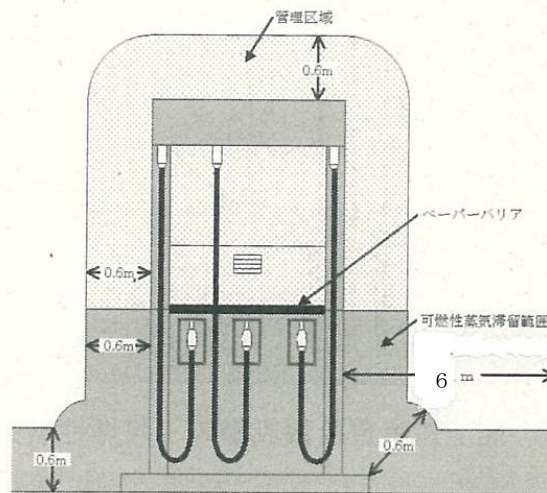

第 1 7 - 3 - 2 図 地上式固定給油設備等（可燃性蒸気流入防止構造）

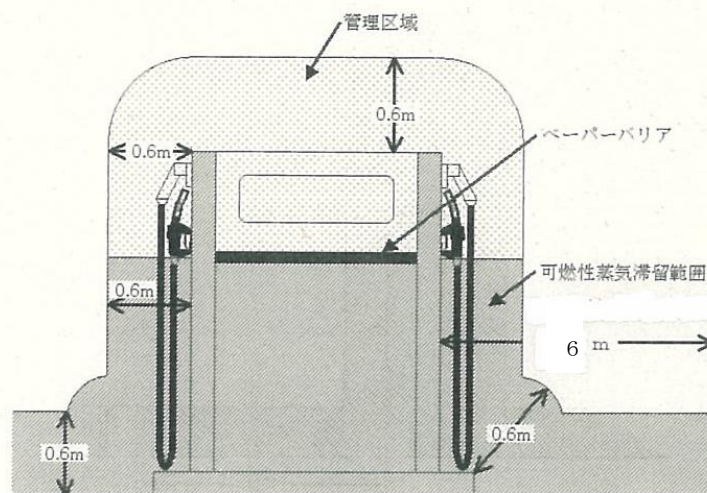

第 1 7 - 3 - 3 図 地上式固定給油設備等（可燃性蒸気流入防止構造）

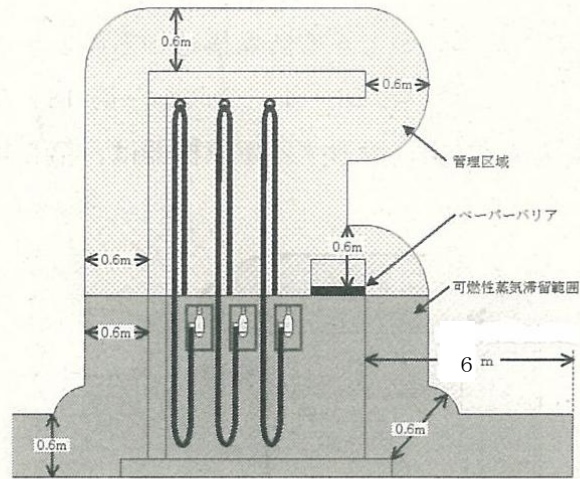

第 1 7 - 3 - 4 図 地上式固定給油設備等（可燃性蒸気流入防止構造）

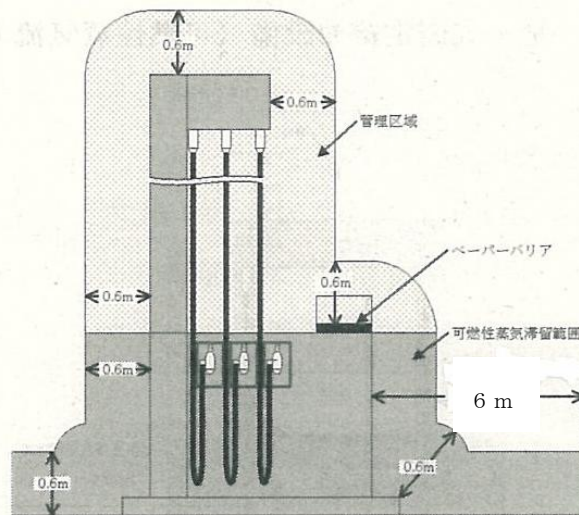

第 1 7 - 3 - 5 図 地上式固定給油設備等（可燃性蒸気流入防止構造）

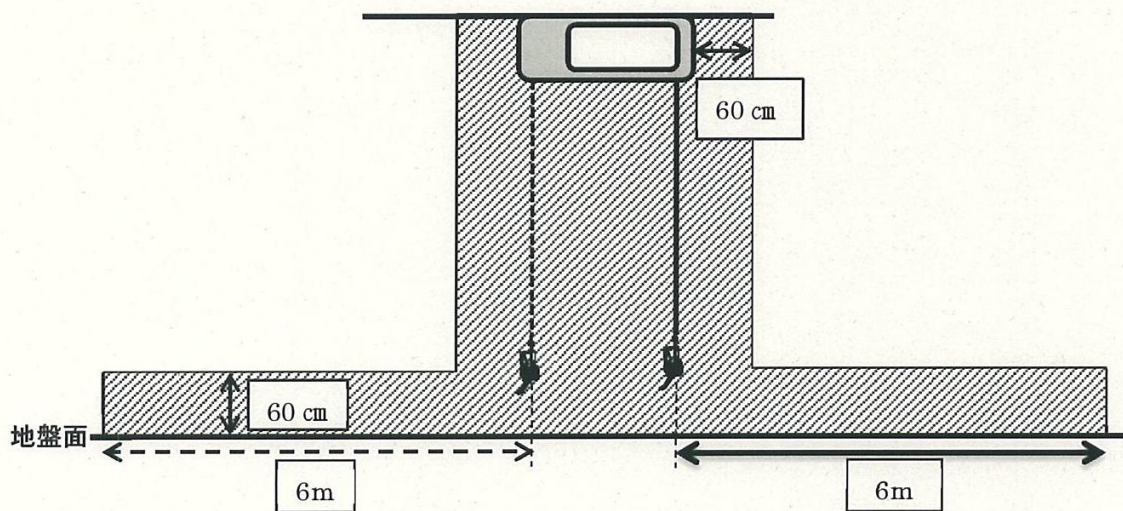

第 1 7 - 4 図 懸垂式固定給油設備

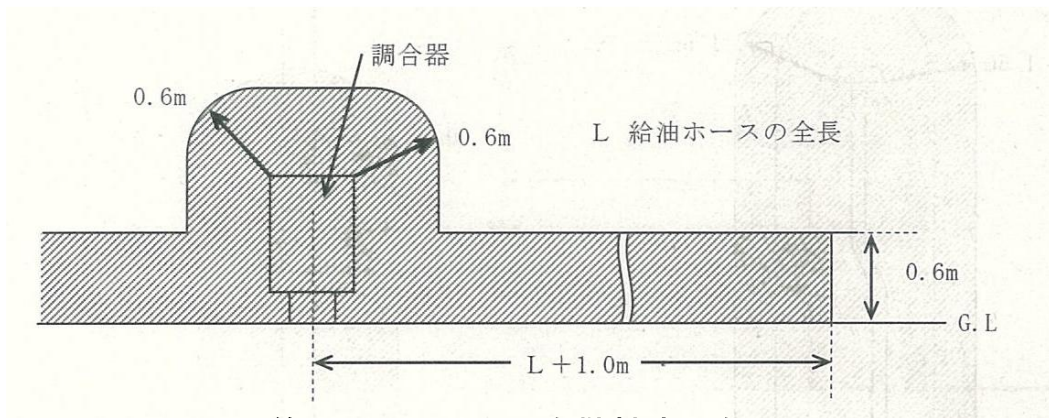

第17-5図 混合燃料油調合器

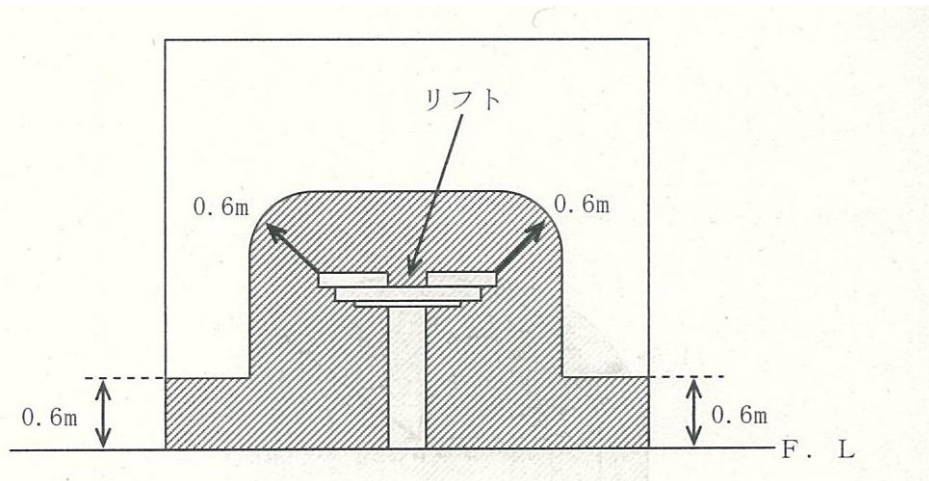

(2面以上が開放されているものを除く。)

第17-6図 整備室

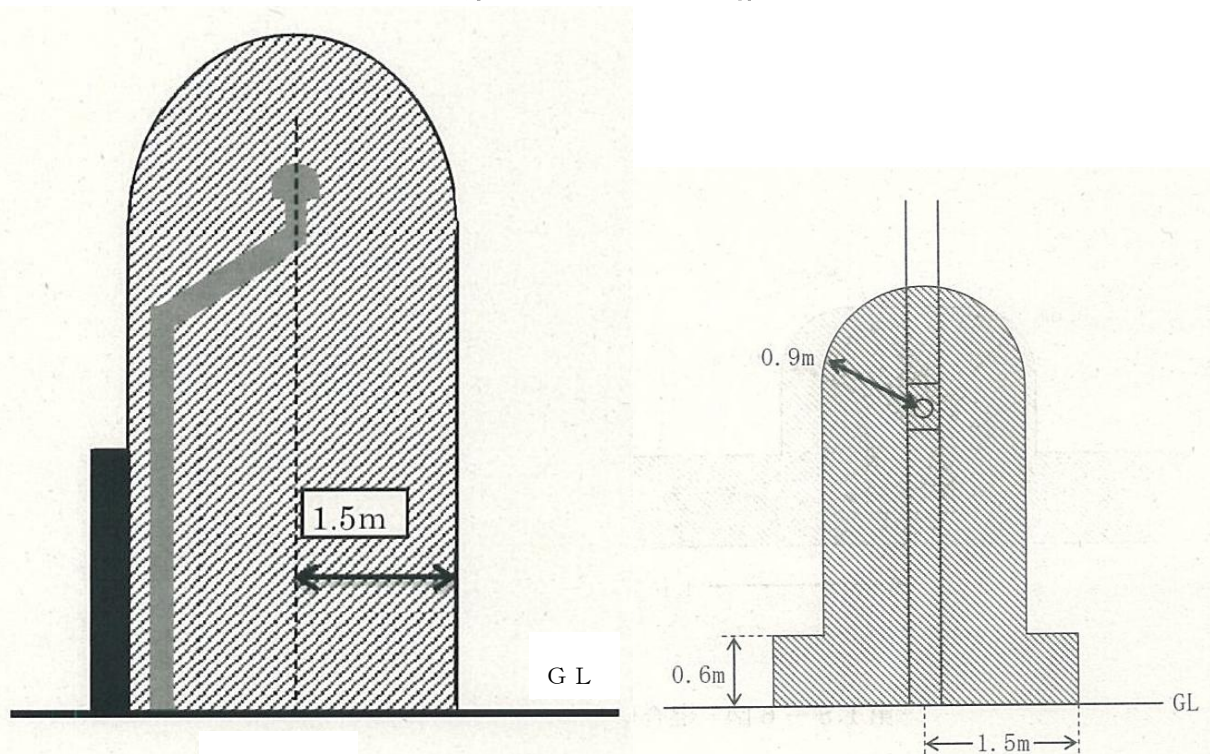

通気管 (地下タンク貯蔵所等)

可燃性蒸気回収接続口

第17-7図 地下タンク貯蔵所等の通気管

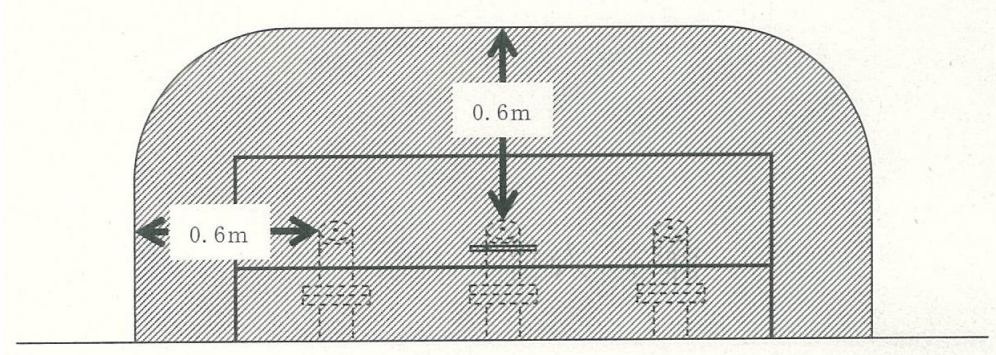

第 17 - 8 图 远方注入口周边